

和田野ふれあいの森景観形成住民協定地区建ぺい率容積率分布図

和田野住民協定資料

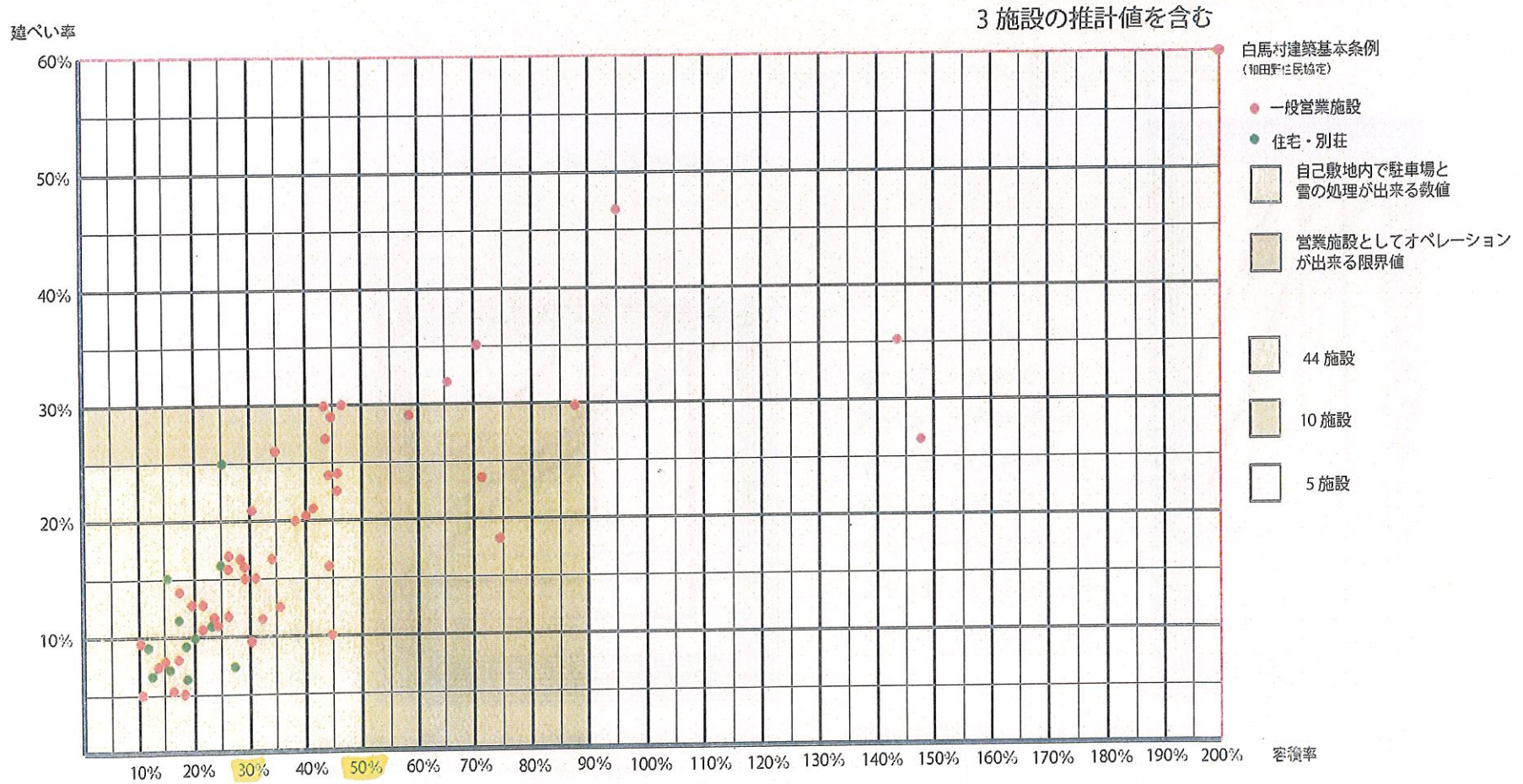

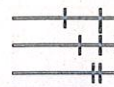

100m-50m=5,000 m² (1,515.2 坪)

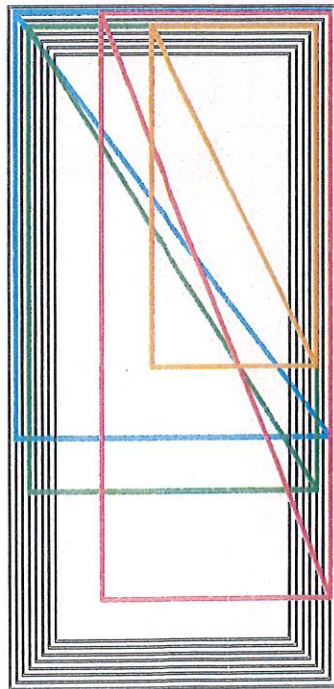

5m 後退
3m 後退
1m 後退



100m-50m=5,000 m ²		
98-48=4,704	94.1%	
96-46=4,416	88.3%	
94-44=4,136	82.7%	
92-42=3,864	77.3%	
90-40=3,600	72.0%	
88-38=3,344	66.9%	
86-36=3,096	61.9%	

 隣地後退 1m (白馬村建築基本条例・和田野住民協定)

 乗用車の縮小サイズ

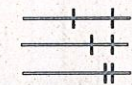

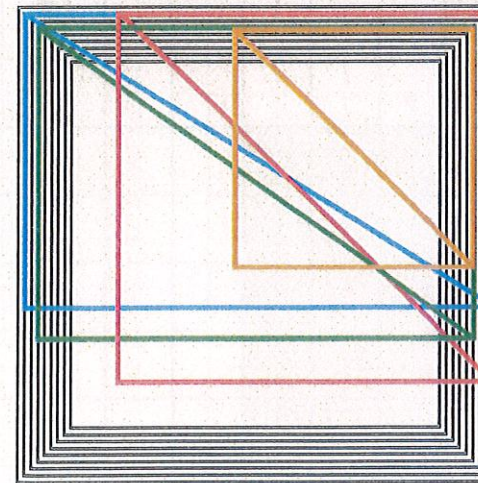

70m-70m=4,900 m² (1,484.8 坪)



5m 後退
3m 後退
1m 後退

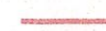

70-70=4,900		
68-68=4,627	94.4%	
66-66=4,356	88.9%	
64-64=4,096	83.6%	
62-62=3,844	78.5%	
60-60=3,600	73.5%	
58-58=3,364	68.7%	
56-56=3,136	64.0%	
54.2-54.2=2,940	60%	

 3 辺が隣地後退 1m 建ぺい率 60%のライン
 3 辺が隣地後退 3m 建ぺい率 60%のライン
 2 辺が隣地後退 1m 建ぺい率 60%のライン
 2 辺が隣地後退 3m 建ぺい率 25%のライン

住民協定参考資料 (建ぺい率) 2/2

和田野住民協定資料

60m-30m=1,800 m² (549坪)

50m-50m=2,500 m² (757.6坪)

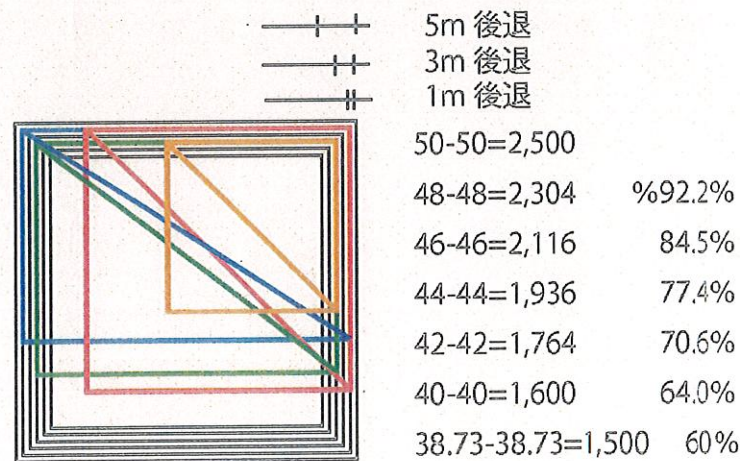
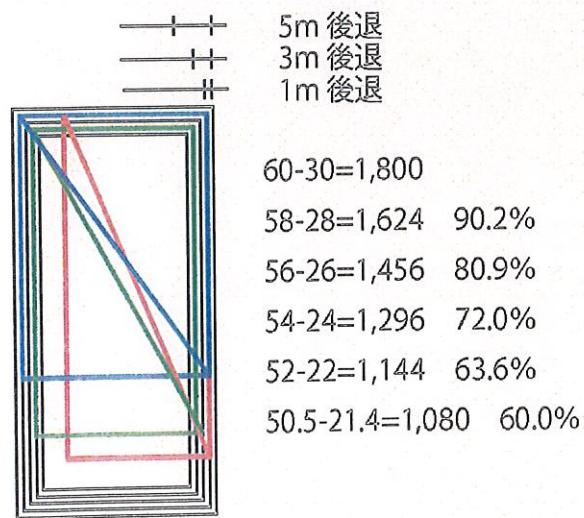

— 隣地後退 1m (白馬村建築基本条例・和田野住民協定)

— 3辺が隣地後退 1m 建ぺい率 60%のライン
 — 3辺が隣地後退 3m 建ぺい率 60%のライン
 — 2辺が隣地後退 1m 建ぺい率 60%のライン
 — 2辺が隣地後退 3m 建ぺい率 25%のライン
 ■ 乗用車の縮小サイズ